

D Шиберно-ножевые задвижки серии D

Основные конструктивные особенности шиберного затвора гильотинного типа:

- Шиберно-ножевая задвижка однонаправленного действия фланцевая (по заказу возможно исполнение двунаправленного действия) для высоких давлений с автоматической очисткой уплотнения. Благодаря защитному кожуху и полной внешней герметичности задвижка может быть использована для работы с опасными средами или для бесколлодезной установки.
- Цельный литой корпус из чугуна с уплотняющими клиньями и кожухом на болтах.
- Высокая пропускная способность при низких перепадах давления.
- Возможность использования различных материалов уплотнений и набивки сальника.
- Строительная длина (расстояние между торцами) по стандартам компании СМО.
- Направление потока указывает стрелка на корпусе задвижки.

Основные области применения:

Шиберно-ножевая задвижка серии D предназначена для работы с чистыми жидкостями, либо с жидкостями с содержанием твердых частиц:

- сушильные установки;
- целлюлозно-бумажная промышленность;
- предприятия водоподготовки;
- химические предприятия;
- пищевая промышленность;
- горнодобывающая промышленность;
- нефтедобывающая промышленность;
- перекачка загрязненных жидкостей.

Размеры: от DN50 до DN2000 (по индивидуальному заказу размеры могут быть увеличены).

Зависимость рабочего давления от размеров

Размеры DN*, мм	Рабочее давление, кг/см ² (Bar)
50 – 1200	2,5 до 100

* По индивидуальному заказу размеры могут быть увеличены.

Стандартные фланцевые соединения: DIN PN10 и ANSI B16.5 (класс 150).

Прочие фланцевые соединения: DIN PN 6, DIN PN 16, DIN PN25, стандарт JIS, австралийский стандарт, британский стандарт.

Досье качества:

Все шиберные задвижки гильотинного типа проходят гидравлические испытания водой на предприятиях СМО. При необходимости вы можете получить сертификаты материалов и сертификаты проведенных испытаний.

Испытание корпуса проходит с коэффициентом = 1,5 к указанному рабочему давлению.

Испытание уплотнения проходит с коэффициентом = 1,1 к указанному рабочему давлению.

Список стандартных компонентов

СПИСОК СТАНДАРТНЫХ КОМПОНЕНТОВ		
КОМПОНЕНТ	ИСПОЛНЕНИЕ ИЗ СТАЛИ	ИСПОЛНЕНИЕ ИЗ НЕРЖАВЕЮЩЕЙ СТАЛИ
1- Корпус	A216WCB	CF8M
2- Нож	AISI304	AISI316
3- Кожух	A216WCB	CF8M
4- Накладка сальника	S275JR	AISI316
5- Гильза сальника	AISI304	AISI316
6- Набивка сальника	СИНТ. + ПТФЭ	СИНТ. + ПТФЭ
7- Шток	AISI303	AISI303
8 - Опорные пластины	S275JR	S275JR
9- Седловое уплотнение	ЭПДМ	ЭПДМ
10 - Кольцо	AISI304	AISI316
11- Траверса	GJS-500	GJS-500
12- Гайка штока	БРОНЗА	БРОНЗА
13- Стопорная гайка	СТАЛЬ	СТАЛЬ
14- Маховик	GJS-500	GJS-500
15- Гайка колпачка	ЦИНК 5.6	ЦИНК 5.6
16- Колпачок	СТАЛЬ	СТАЛЬ
17- Защитная заглушка	ПЛАСТМАССА	ПЛАСТМАССА

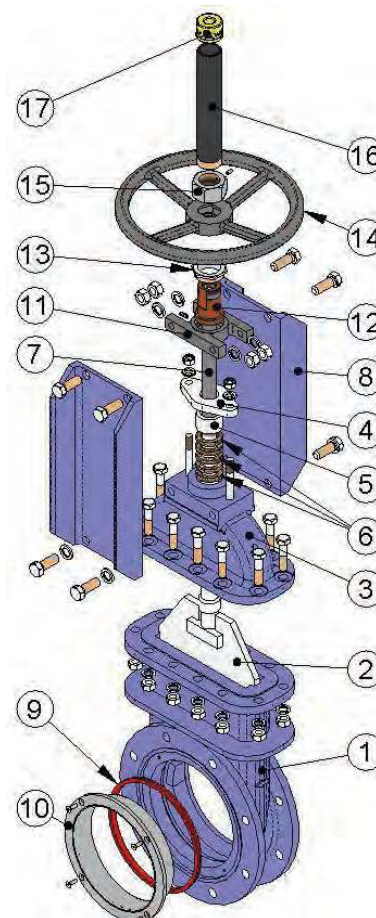
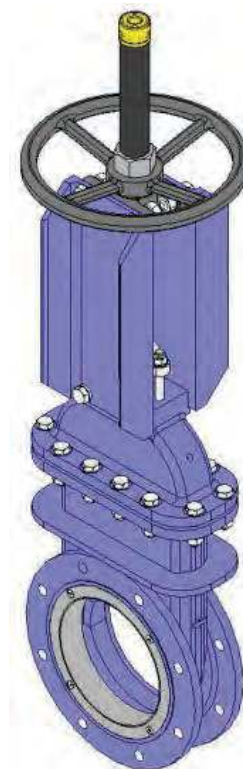

при помощи кольца из нержавеющей стали. Кольцо крепится болтами к корпусу, чтобы избежать его смещения при высоком давлении и выполняет две функции: защита задвижки от абразивного износа и очистка ножа в случае, если используется рабочая среда с содержанием твердых частиц отложения которых могут налипать на нож.

Седла 4, 5 и 6: аналогичны седлам 1, 2 и 3, но содержат дефлектор. Дефлектор представляет собой конусообразное кольцо, расположенное на входе задвижки и выполняющее две функции: защита задвижки от абразивного износа и направление потока в центр задвижки.

Примечание. Существуют три вида материалов для изготовления армированного кольца и дефлектора: сталь CA-15, сталь CF8M и нихард (износостойкий мартенситный чугун).

Материалы герметичного соединения

ЭПДМ. Это стандартная герметичная прокладка для задвижек СМО. Имеет различные области применения, но используется в основном для воды и водных растворов при температурах не выше 125 °С. Может также использоваться для абразивных продуктов. Обеспечивает 100-процентную герметичность.

НИТРИЛ. Используется для жидкостей, содержащих жиры и масла, при температурах не выше 90 °С. Обеспечивает 100-процентную герметичность.

ВИТОН. Используется для коррозионно-активных жидкостей при высоких температурах: до 190 °С в рабочем режиме и до 210 °С при кратковременных нагрузках. Обеспечивает 100-процентную герметичность.

СИЛИКОН. Используется преимущественно в пищевой и фармацевтической промышленности при температурах не выше 200 °С. Обеспечивает 100-процентную герметичность.

ПТФЭ. Используется для коррозионно-активных жидкостей с РН от 2 до 12. Не обеспечивает 100-процентную герметичность. Расчетная утечка: 0,5 % потока.

Примечание: По запросу могут поставляться другие типы эластомеров, такие как гипалон, бутил и натуральный каучук..

Набивка сальника

Стандартная набивка сальника шиберно-ножевых задвижек СМО состоит из трех слоев с уплотнительным кольцом из ЭПДМ в середине.

Набивка обеспечивает герметичность уплотнения между корпусом и ножом, препятствуя любым утечкам в атмосферу. Набивка размещается в легкодоступном месте и может заменяться без снятия задвижки с трубопровода. Имеются различные типы набивок, поставляемые в зависимости от конкретной области применения задвижки:

- **промасленное х/б волокно (рекомендуется для гидравлических установок):** данная набивка состоит из х/б волокон, промасленных изнутри и снаружи. Это набивка общего назначения для различных гидравлических установок, таких как насосы или задвижки.

- **сухое х/б волокно:** данная набивка состоит из х/б волокон. Это набивка общего назначения для установок, работающих с твердыми веществами.

- **х/б волокно + ПТФЭ:** данная набивка состоит из плетенных х/б волокон, пропитанных изнутри и снаружи тефлоном (ПТФЭ). Это набивка общего назначения для различных гидравлических установок, таких как насосы или задвижки.

- **синтетическое волокно + ПТФЭ:** данная набивка состоит из плетенных синтетических волокон, пропитанных изнутри и снаружи тефлоном методом вакуумной дисперсии. Это набивка общего назначения для различных гидравлических установок, таких как насосы или задвижки. Подходит для любых жидкостей, в том числе очень агрессивных, включая концентрированные масла и окислители. Также подходит для жидкостей, содержащих твердые частицы во взвешенном состоянии.

- **смазанный ПТФЭ:** изготовлена из волокон РТФЕ и предназначена для работы на больших скоростях. Набивка имеет диагональную систему переплетения. Предназначена для задвижек и насосов, работающих практически с любыми жидкостями, особенно высокоагрессивными, такими как концентрированные масла и окислители. Используется также для жидкостей с содержанием твердых частиц.

- **графит:** данная набивка состоит из графитовых волокон высокой частоты. Набивка имеет диагональную систему переплетения и пропитана графитовой смазкой, что снижает ее пористость и повышает эффективность. Имеет широкий спектр применения, поскольку графит устойчив к воздействию пара, воды, масел, растворителей, щелочей и большинства кислот.

- **керамическое волокно:** данная набивка состоит из керамических волокон. Применяется в основном для воздуха или газов при высоких температурах и низких давлениях.

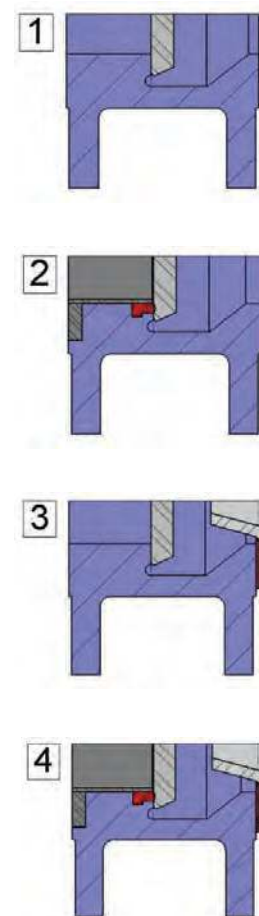

D Шток

Шток шибберно-ножевых задвижек СМО изготавливается из нержавеющей стали 18/8. Это обеспечивает его высокую прочность и отличную коррозионную стойкость.

Конструкция задвижки предусматривает как выдвижной, так и невыдвижной шток. Конструкция с выдвижным штоком имеет защитный колпак, предназначенный для защиты штока от грязи и пыли, а также для смазки штока.

Сальник

Накладка и гильза сальника обеспечивает равномерное поджатие и уплотнение набивки, что создает герметичность сальника. Обычно задвижки со стальным корпусом комплектуются сальниковыми накладками из стали, а задвижки с корпусом из нержавеющей стали имеют сальниковые накладки также из нержавеющей стали. Гильза сальника в обоих случаях изготавливается из нержавеющей стали.

Приводы

Мы можем поставлять любые типы приводов, поскольку конструкция задвижек СМО обладает преимуществом полной взаимозаменяемости компонентов.

Конструкция задвижек позволяет клиенту самостоятельно менять привод, и обычно для этого не требуется никаких специальных монтажных приспособлений.

Ручные:

Маховик с выдвижным штоком
 Маховик с невыдвижным штоком
 Маховик с цепью
 Рычаг
 Редуктор
 Другие (квадратная гайка и т.д.)

Автоматические:

Электрический привод
 Пневмоцилиндр
 Гидроцилиндр

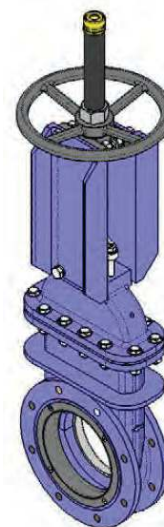

Маховик с выдвижным штоком

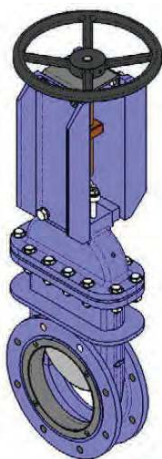

Маховик с невыдвижным штоком

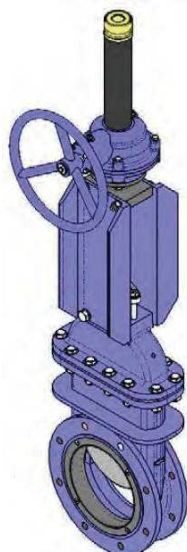

Маховик с редуктором

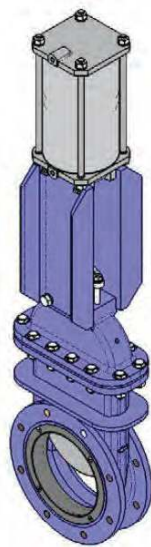

С пневмоцилиндром

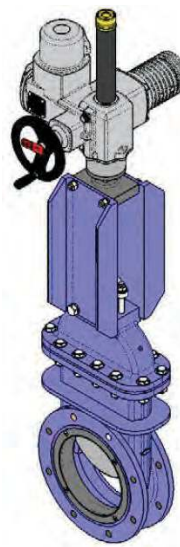

С электрическим приводом

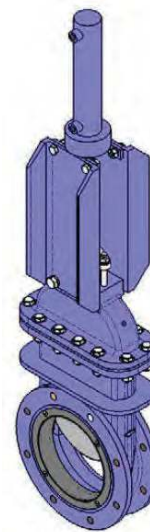

С гидроцилиндром

Маховик с выдвигным штоком

B = максимальная ширина задвижки (без привода)

D = максимальная высота задвижки (без привода)

Опции:

- см. лист аксессуары

Компоненты привода:

- маховик
- шток
- защитный колпак штока
- гайка

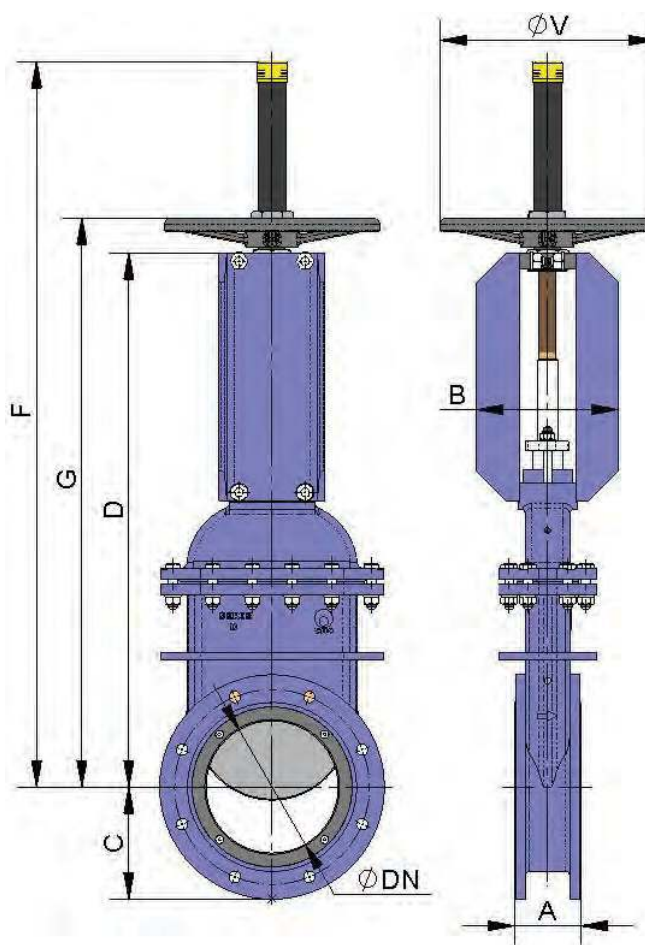

DN	ΔP (кг/см ²)	СИЛА, Н	МОМЕНТ, Н•м	A	B	C	D	G	F	ØV
50	10	830	1,91	70	106	83	330	369	498	225
65	10	1400	3,22	70	106	93	365	404	534	225
80	10	2120	4,9	70	106	100	401	440	570	225
100	10	3320	7,61	70	160	110	468	507	637	225
125	10	5180	11,9	90	180	127	553	592	772	225
150	10	7460	17,2	90	180	140	619	658	838	225
200	10	13300	38,1	100	215	170	809	862	1100	325
250	10	20800	59,7	114	215	198	907	960	1300	325
300	10	30000	86,1	114	215	223	1033	1090	1425	380
350	10	40720	159	127	290	260	1166	1265	1695	450
400	10	53310	208	140	290	290	1372	--	--	--
450	10	67450	264	152	290	308	1472	--	--	--
500	10	83470	375	152	290	335	1670	--	--	--
600	10	120440	666	178	290	390	1825	--	--	--
700	10	163530	903	229	380	448	2210	--	--	--
800	6	129210	718	241	340	508	2490	--	--	--
900	6	163440	908	241	340	558	2690	--	--	--
1000	6	202220	1335	300	350	615	2920	--	--	--
1200	6	291440	2228	350	520	728	3630	--	--	--

Диаметры, превышающие указанные в таблице, поставляются по заказу.

D Маховик с невыемным штоком

Применяется при наличии пространственных ограничений.

J = максимальная ширина задвижки (без привода)

D = максимальная высота задвижки (без привода)

Опции:

- см. лист аксессуары

Компоненты привода:

- маховик
- шток
- гайка
- направляющие гильзы для траверсы

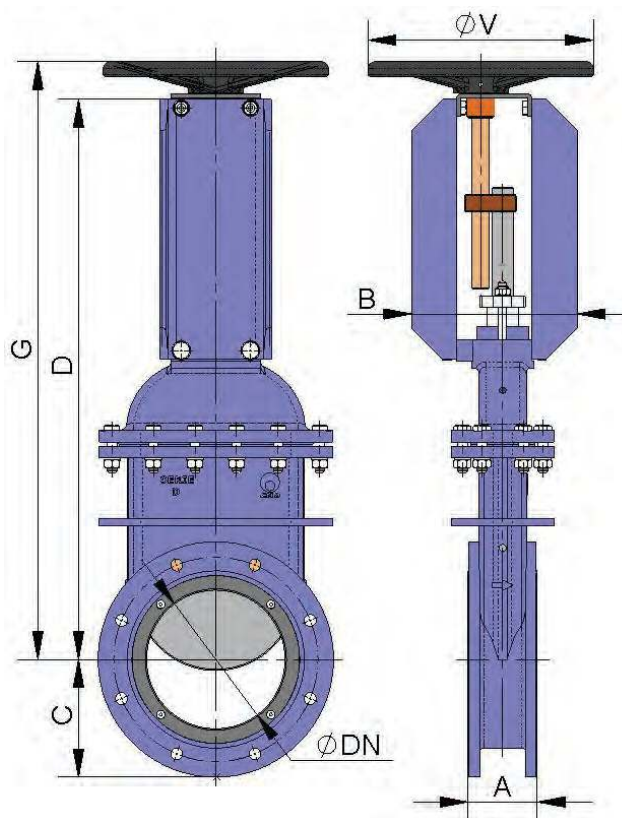

DN	ΔP (кг/см ²)	СИЛА, Н	МОМЕНТ, Н•м	A	B	C	D	G	ØV
50	10	830	1,91	70	124	83	375	415	225
65	10	1400	3,22	70	124	93	408	448	225
80	10	2120	4,9	70	124	100	443	483	225
100	10	3320	7,61	70	151	110	489	529	225
125	10	5180	11,9	90	166	127	588	628	225
150	10	7460	17,2	90	166	140	654	694	225
200	10	13300	38,1	100	203	170	809	862	325
250	10	20800	59,7	114	203	198	922	975	325
300	10	30000	86,1	114	203	223	1048	1101	380
350	10	40720	159	127	350	260	1253	1352	450
400	10	53310	208	140	350	290	1444	--	--
450	10	67450	264	152	350	308	1642	--	--
500	10	83470	375	152	350	335	1755	--	--
600	10	120440	666	178	350	390	1910	--	--
700	10	163530	903	229	390	448	2305	--	--
800	6	129210	718	241	390	508	2585	--	--
900	6	163440	908	241	390	558	2775	--	--
1000	6	202220	1335	300	400	615	3020	--	--
1200	6	291440	2228	350	420	728	3750	--	--

Диаметры, превышающие указанные в таблице, поставляются по заказу.

Маховик-цепь

Используется в большинстве случаев для установок, расположенных на труднодоступных возвышенных участках, маховик располагается вертикально.

B = максимальная ширина задвижки (без привода)

D = максимальная высота задвижки (без привода)

Опции:

- см. лист аксессуаров

Компоненты привода:

- маховик
- шток
- гайка
- колпак

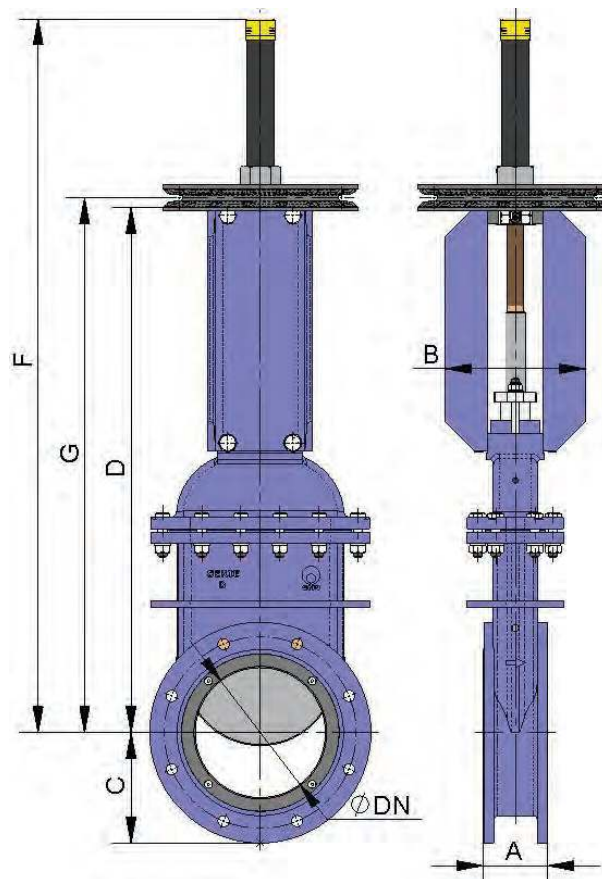

DN	ΔP (кг/см ²)	СИЛА, Н	МОМЕНТ, Н•м	A	B	C	D	G	F	ØV
50	10	830	1,91	70	106	83	330	369	498	225
65	10	1400	3,22	70	106	93	365	404	534	225
80	10	2120	4,9	70	106	100	401	440	570	225
100	10	3320	7,61	70	160	110	468	507	637	225
125	10	5180	11,9	90	180	127	553	592	772	225
150	10	7460	17,2	90	180	140	619	658	838	225
200	10	13300	38,1	100	215	170	809	862	1100	300
250	10	20800	59,7	114	215	198	907	960	1300	300
300	10	30000	86,1	114	215	223	1033	1090	1425	300
350	10	40720	159	127	290	260	1166	1265	1695	402
400	10	53310	208	140	290	290	1372	1482	1905	402*
450	10	67450	264	152	290	308	1472	1566	2160	402*
500	10	83470	375	152	290	335	1575	1669	2263	402*
600	10	120440	666	178	290	390	1825	1919	2613	402*
700	10	163530	903	229	380	448	2089	2221	2930	402*
800	6	129210	718	241	340	508	2380	2512	3410	402*
900	6	163440	908	241	340	558	2690	2898	3895	402*
1000	6	202220	1335	300	350	615	2920	3015	4052	402*
1200	6	291440	2228	350	520	728	3630	3835	5120	402*

Диаметры, превышающие указанные в таблице, поставляются по заказу.

D Рычаг

Привод быстрого управления.

B = максимальная ширина задвижки (без привода)

D = максимальная высота задвижки (без привода)

Компоненты привода:

- рычаг
- стержень
- направляющая гильза
- внешние блокираторы для фиксации

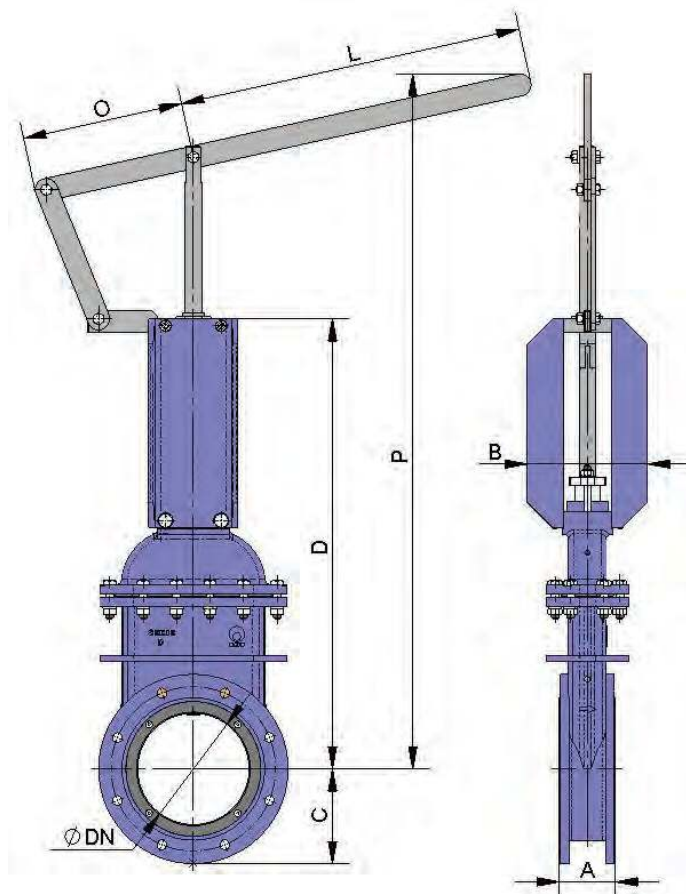

DN	ΔP (кг/см ²)	СИЛА, Н	A	B	C	D	L	O	P
50	10	830	70	106	83	330	325	155	598
65	10	1400	70	106	93	365	325	155	633
80	10	2120	70	106	100	401	325	155	669
100	10	3320	70	160	110	468	325	155	736
125	10	5180	90	180	127	553	425	155	1082
150	10	7460	90	180	140	619	425	155	1148
200	10	13300	100	215	170	809	620	290	1324

Диаметры, превышающие указанные в таблице, поставляются по заказу.

Редуктор

Рекомендуется для диаметров свыше DN350 и рабочих давлений свыше 3,5 кг/м².

B = максимальная ширина задвижки (без привода)

D = максимальная высота задвижки (без привода)

Опции:

- см. лист аксессуары

Компоненты привода:

- маховик
- шток
- конический редуктор
- траверса

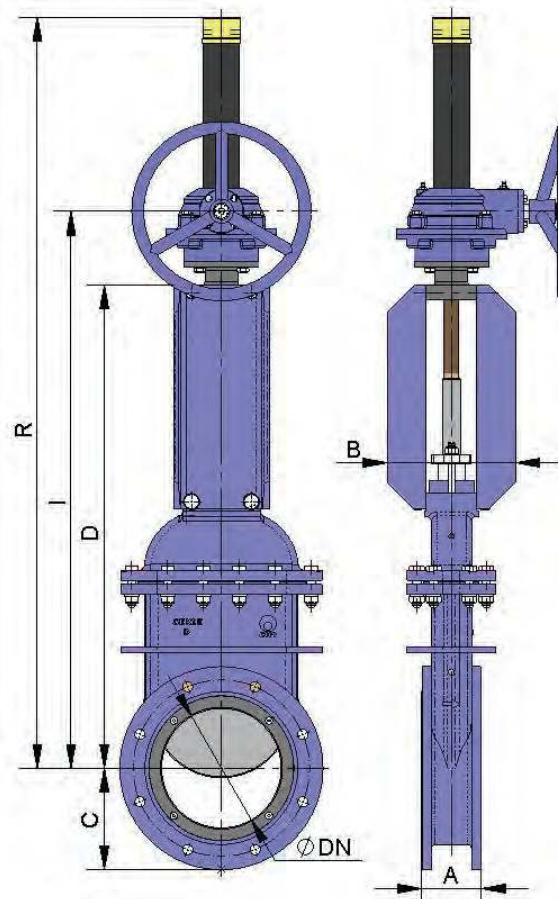

DN	ΔP (кг/см ²)	СИЛА, Н	МОМЕНТ, Н*м	A	B	C	D	I	R
50	10	830	1,91	70	106	83	330	451	601
65	10	1400	3,22	70	106	93	365	487	661
80	10	2120	4,9	70	106	100	401	523	697
100	10	3320	7,61	70	160	110	456	578	752
125	10	5180	11,9	90	180	127	528	650	824
150	10	7460	17,2	90	180	140	619	743	917
200	10	13300	38,1	100	215	170	809	933	1227
250	10	20800	59,7	114	215	198	907	1030	1324
300	10	30000	86,1	114	215	223	1033	1156	1450
350	10	40720	159	127	290	260	1156	1250	1694
400	10	53310	208	140	290	290	1372	1482	1905
450	10	67450	264	152	290	308	1472	1566	2160
500	10	83470	375	152	290	335	1575	1669	2263
600	10	120440	666	178	290	390	1825	1919	2613
700	10	163530	903	229	380	448	2089	2221	2930
800	6	129210	718	241	340	508	2380	2512	3410
900	6	163440	908	241	340	558	2690	2898	3895
1000	6	202220	1335	300	350	615	2920	3015	4052
1200	6	291440	2228	350	520	728	3630	3835	5120

Диаметры, превышающие указанные в таблице, поставляются по заказу

D Пневматический цилиндр двойного действия (давление воздуха: 6 кг/см²)

Пневматические приводы двойного действия СМО создают давление от 6 до 10 кг/см², воздух должен быть сухим и содержать соответствующую смазку.

10 кг/см² - это максимально допустимое давление воздуха. Если давление воздуха меньше 6 кг/см², необходимо обратиться за консультацией к техническому специалисту СМО.

Для задвижек диаметром от DN50 до DN200 рубашка и крышки цилиндра изготавливаются из алюминия, шток цилиндра - из стали AISI304, поршень - из стали с эластомерным покрытием, а тороидальные уплотнения - из нитрила.

Для задвижек диаметром свыше DN200 крышки цилиндра изготавливаются из чугуна с шаровидным графитом или углеродистой стали.

По заказу привод может быть изготовлен полностью из нержавеющей стали,

B=максимальная ширина задвижки (без привода)

D=максимальная высота задвижки (без привода)

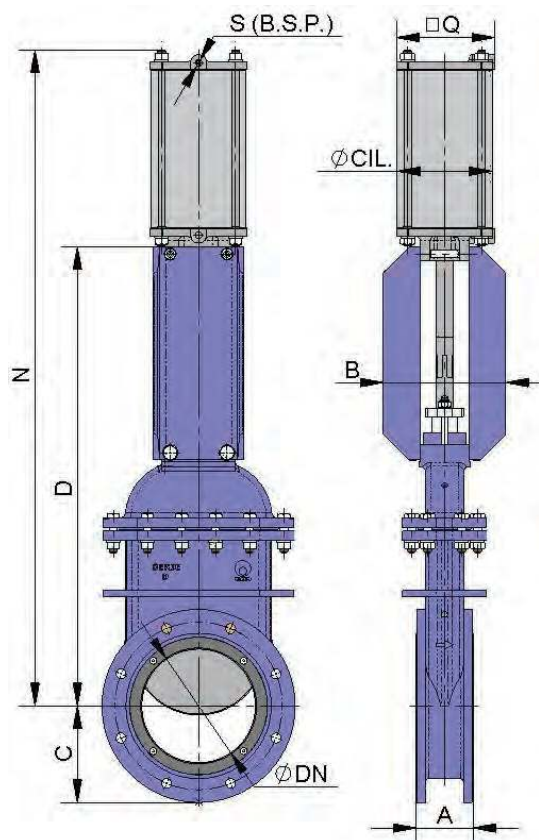

DN	ΔP (кг/см ²)	СИЛА, Н	A	B	C	D	N	Q	Ø ЦИЛ.	Ø СТЕРЖНЯ	S (BSP)
50	10	830	70	106	83	347	535	90	80	20	1/4"
65	10	1400	70	106	93	381	582	90	80	20	1/4"
80	10	2120	70	106	100	426	650	90	80	20	1/4"
100	10	3320	70	160	110	468	720	110	100	20	1/4"
125	10	5180	90	180	127	553	824	135	125	25	1/4"
150	10	7460	90	180	140	649	949	170	160	30	1/4"
200	10	13300	100	215	170	809	1167	215	200	30	3/8"
250	10	20800	114	215	198	913	1418	270	250	40	3/8"
300	10	30000	114	215	223	1033	1603	382	300	45	1/2"
350	10	40720	127	290	260	1156	1774	444	350	45	1/2"
400	10	53310	140	290	290	1372	2083	508	400	50	1/2"
450	*	*	152	290	308	1442	2184	508	400	50	1/2"
500	*	*	152	290	335	1575	2410	508	400	50	1/2"
600	*	*	178	290	390	1825	2759	508	400	50	1/2"
700	*	*	229	380	448	2089	3144	508	400	50	1/2"
800	*	*	241	340	508	2438	3574	508	400	50	1/2"
900	*	*	241	340	558	2692	3944	508	400	50	1/2"

Диаметры, превышающие указанные в таблице, поставляются по заказу.

Пневматический цилиндр одностороннего действия (давление воздуха: 6 кг/см²)

Пневматические приводы одностороннего действия СМО создают давление от 6 до 10 кг/см², воздух должен быть сухим и содержать соответствующую смазку.

10 кг/см² – это максимально допустимое давление воздуха. Если давление воздуха меньше 6 кг/см², необходимо обратиться за консультацией к техническому специалисту СМО.

Имеются в наличии нормально закрытые и нормально открытые пневмоприводы (закрывающая или открывающая пружина).

Рубашка цилиндра изготавливается из алюминия, крышки – из чугуна с шаровидным графитом, шток цилиндра – из стали AISI304, поршень – из стали с эластомерным покрытием, торцевые уплотнения – из нитрила, пружина – из стали.

Конструкция привода имеет прижину для задвижек диаметром до DN200. Для задвижек большего диаметра привод состоит из цилиндра двустороннего действия и баллона со сжатым воздухом. Запас воздуха в баллоне необходим для создания конечного толчка при отказе системы.

V=максимальная ширина задвижки (без привода)

D=максимальная высота задвижки (без привода)

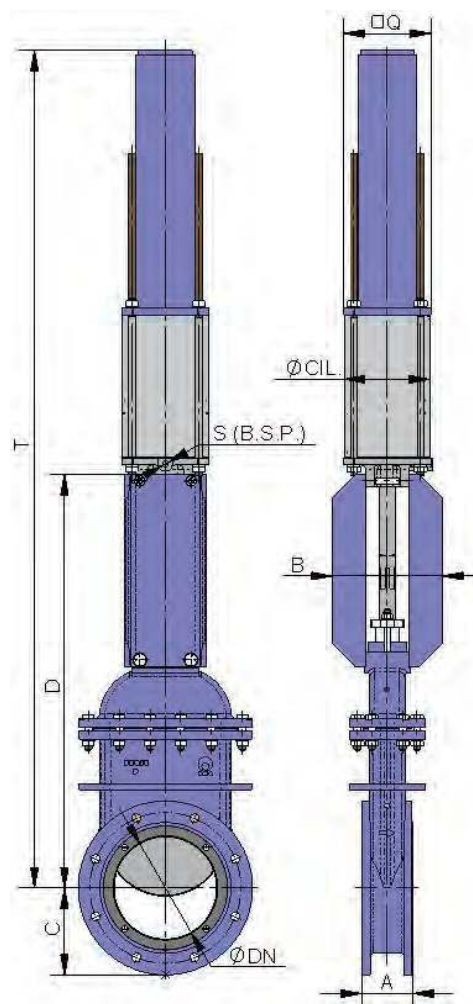

DN	ΔP (кг/см ²)	СИЛА, Н	A	B	C	D	Q	T	Ø ЦИЛ.	Ø СТЕРЖНЯ	S (BSP)
50	10	830	70	106	83	347	135	887	125	25	1/4"
65	10	1400	70	106	93	381	135	919	125	25	1/4"
80	10	2120	70	106	100	426	135	965	125	25	1/4"
100	10	3320	70	160	110	468	135	1007	125	25	1/4"
125	10	5180	90	180	127	553	170	1096	160	30	1/4"
150	10	7460	90	180	140	649	215	1495	200	30	3/8"
200	10	13300	100	215	170	809	270	2084	250	40	3/8"

Диаметры, превышающие указанные в таблице, поставляются по заказу.

D Электропривод

Это автоматический привод, состоящий из **компонентов:**

- электродвигатель
- шток
- траверса

Компоненты электродвигателя:

- Ручной аварийный маховик
- Концевые выключатели
- Ограничители крутящего момента

Опции:

- см. лист аксессуаров

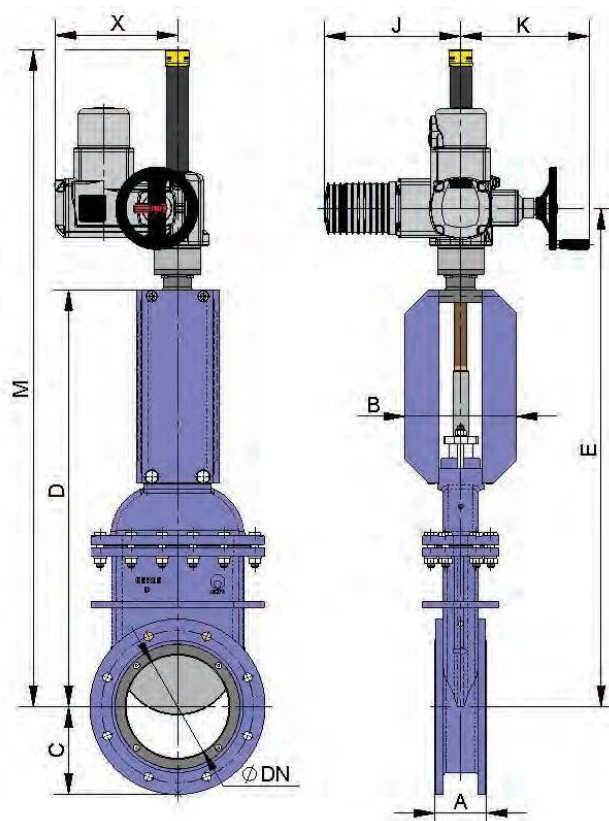

DN	ΔP (кг/см ²)	СИЛА, Н	МОМЕНТ, Н•м	A	B	C	D	E	J	K	M	X
50	10	830	1,91	70	106	83	330	489	265	250	642	238
65	10	1400	3,22	70	106	93	365	523	265	250	702	238
80	10	2120	4,9	70	106	100	401	559	265	250	737	238
100	10	3320	7,61	70	160	110	456	614	265	250	792	238
125	10	5180	11,9	90	180	127	528	686	265	250	864	238
150	10	7460	17,2	90	180	140	619	777	265	250	957	238
200	10	13300	38,1	100	215	170	809	967	265	250	1273	238
250	10	20800	59,7	114	215	198	907	1055	265	250	1370	238
300	10	30000	86,1	114	215	223	1033	1181	283	255	1446	248
350	10	40720	159	127	290	260	1156	1290	265	250	1694	422
400	10	53310	208	140	290	290	1372	1506	265	250	1905	422
450	10	67450	264	152	290	308	1472	1606	265	250	2160	422
500	10	83470	375	152	290	335	1575	1719	283	255	2263	424
600	10	120440	666	178	290	390	1825	1988	283	255	2613	479
700	10	163530	903	229	380	448	2089	2291	283	255	2930	479
800	6	129210	718	241	340	508	2380	2615	283	255	3410	479
900	6	163440	908	241	340	558	2690	2902	283	255	3895	479
1000	6	202220	1335	300	350	615	2920	3160	389	335	4052	605
1200	6	291440	2228	350	520	728	3630	3896	389	335	5120	605

Диаметры, превышающие указанные в таблице, поставляются по запросу.

Гидравлический привод (давление масла: 135 кг/см²)

D

V=максимальная ширина задвижки (без привода)
D=максимальная высота задвижки (без привода)

Компоненты гидравлического привода:

- гидроцилиндр
- шток
- траверса

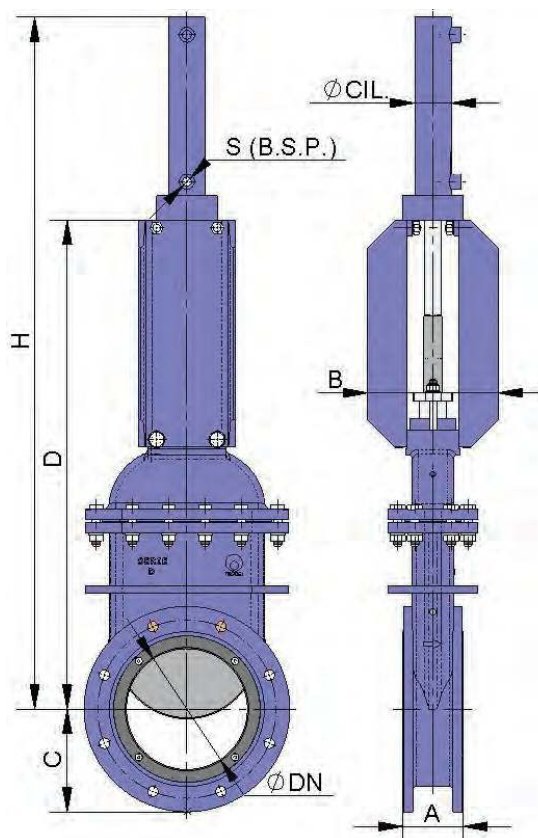

DN	ΔP (кг/см ²)	СИЛА, Н	A	B	C	D	H	Ø ЦИЛ.	Ø СТЕРЖНЯ	S (BSP)	Объем масла, (дм ³)
50	10	830	70	106	83	330	546	25	18	3/8"	0,03
65	10	1400	70	106	93	365	597	25	18	3/8"	0,04
80	10	2120	70	106	100	401	667	25	18	3/8"	0,04
100	10	3320	70	160	110	456	742	32	22	3/8"	0,09
125	10	5180	90	180	127	528	844	32	22	3/8"	0,11
150	10	7460	90	180	140	619	955	40	28	3/8"	0,2
200	10	13300	100	215	170	809	1210	50	28	3/8"	0,42
250	10	20800	114	215	198	907	1358	63	36	3/8"	0,81
300	10	30000	114	215	223	1033	1553	80	45	3/8"	1,56
350	10	40720	127	290	260	1156	1735	100	56	1/2"	2,87
400	10	53310	140	290	290	1372	2000	100	56	1/2"	3,26
450	10	67450	152	290	308	1472	2190	125	70	1/2"	5,71
500	10	83470	152	290	335	1575	2343	125	70	1/2"	6,32
600	10	120440	178	290	390	1825	2720	160	70	1/2"	12,37
700	10	163530	229	380	448	2089	3108	160	70	1/2"	14,38
800	6	129210	241	340	508	2380	3478	160	70	1/2"	16,39
900	6	163440	241	340	558	2690	3930	160	70	1/2"	18,75
1000	6	202220	300	350	615	2920	4220	200	90	1/2"	32,36
1200	6	291440	350	520	728	3630	5175	200	90	1/2"	38,17

Диаметры, превышающие указанные в таблице, поставляются по заказу.

D Размеры фланцевых соединений

EN 1092-2 PN10 DINPN10 и ANSIB16.5 (класс 150)

DN	ΔP (кг/см ²)	Кол-во	Метрика	P	ØK
		●			
50	10	4	M 16	12	125
65	10	4	M 16	12	145
80	10	4	M 16	12	160
100	10	8	M 16	12	180
125	10	8	M 16	16	210
150	10	8	M 20	16	240
200	10	8	M 20	16	295
250	10	12	M 20	20	350
300	10	12	M 20	18	400
350	10	16	M 20	19	460
400	10	16	M 24	22	515
450	10	20	M 24	24	565
500	10	20	M 24	24	620
600	10	20	M 27	30	725
700	10	24	M 27	35	840
800	6	24	M 30	35	950
900	6	28	M 30	35	1050
1000	6	28	M 33	40	1160
1200	6	32	M 36	40	1380

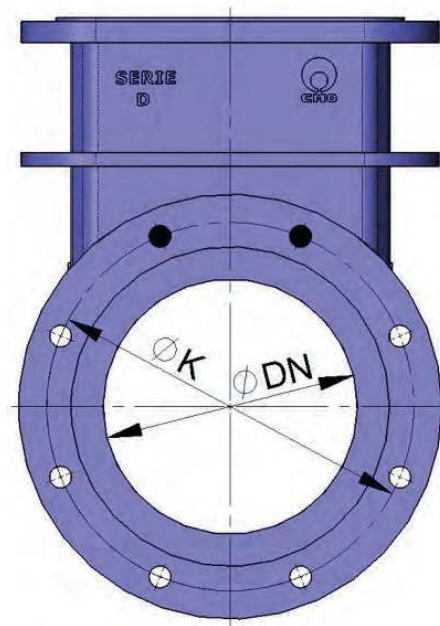

- Несквозное резьбовое отверстие
- Сквозное резьбовое отверстие

Другие стандарты присоединения:

DINPN 16 Стандарт JIS Австралийский стандарт
DINPN 6 DINPN25 Британский стандарт.

